



BENUTZERHANDBUCH UND GARANTIEN

Medtrade

AUFSTEHSESSEL



*Liebe Kundin, lieber Kunde,
Sie haben einen Aufstehsessel von Golden Technologies erworben und wir danken Ihnen für Ihre Wahl und das Vertrauen, das Sie unseren Produkten entgegenbringen. Wir haben alle Komponenten mit besonderer Sorgfalt und hoher Qualität ausgewählt, um Ihnen Ihren Sessel ohne besondere Pflege die größtmögliche Zufriedenheit bei der Bedienung gewährleisten können. Wir wünschen Ihnen, viele Jahre vom Komfort und den Funktionen Ihres Aufstehsessels von Golden Technologies zu profitieren.*

Nehmen Sie sich Zeit, dieses Handbuch durchzulesen, um sich mit Ihrem Sessel und dessen Garantie vertraut zu machen. Setzen Sie sich für alle weiteren Informationen mit Ihrem Fachhändler in Kontakt, bei dem Sie ihn gekauft haben.

SICHERHEIT: Dieser Aufstehsessel soll Ihnen helfen, sicher aufzustehen. Kinder sollten den Sessel nicht ohne Aufsicht eines Erwachsenen bedienen. Wenn Sie ihn nicht benutzen, muss der Sessel in Sitzposition bleiben.

Wir danken Ihnen noch einmal, sich für einen Sessel von Golden Technologies entschieden zu haben!

Freundliche Grüße,

Richard Golden

Chief Executive Officer

A handwritten signature in black ink that reads "Richard Golden". The signature is written in a cursive, flowing style.



Sicherheitshinweise

Die folgenden Symbole werden in diesem Handbuch und / oder auf dem Sessel verwendet, um Warnungen und wichtige Sicherheitsinformationen zu kennzeichnen. Lesen Sie dieses Handbuch sorgfältig durch und verstehen Sie die Informationen.



ACHTUNG! Informiert Sie über eine gefährliche Situation, die zum Tod oder zu schweren Verletzungen führen kann, wenn sie nicht vermieden wird. Dieses Symbol wird mit einem Ausrufezeichen in einem gelben Dreieck dargestellt.



OBLIGATORISCH! Die Nichtbeachtung einer vorgeschriebenen Anweisung kann zu Verletzungen und/oder Schäden am Sessel führen. Dieses Symbol wird durch ein weißes Quadrat in einem blauen Kreis dargestellt.



VERBOTEN! Kennzeichnet eine Aktion, die unter keinen Umständen ausgeführt werden sollte. Die Nichtbeachtung einer verbotenen Anweisung kann zu Verletzungen und/oder Schäden am Sessel führen. Dieses Symbol wird durch einen Schrägstrich in einem roten Kreis dargestellt.

Sicherheitssymbole

Die folgenden Symbole kennzeichnen Warnungen, obligatorische Anweisungen oder verbotene Handlungen. Sie befinden sich in diesem Handbuch und/oder auf dem Sessel. Vergewissern Sie sich, dass Sie sie verstanden haben, bevor Sie den Sessel benutzen. Entfernen Sie diese Angaben nicht vom Sessel.



Lesen Sie dieses Handbuch sorgfältig



Risiko für Kinder



Gefahr des Einklemmens oder Quetschens



Risiko für Haustiere



Quetschgefahr des Trafos Transformators



Sturz/Fall-Risiko



Brandgefahr



Kippgefahr für Kinder und Haustiere

Sicherheitshinweise



Nur in Innenräumen verwenden



Nicht rauchen

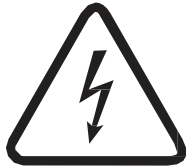

Überspannungs-Risiko



nicht im Hausmüll entsorgen



Sie benötigen 2 Stück 9 Volt Batterien



OBLIGATORISCH

Lesen Sie dieses Handbuch, bevor Sie den Sessel zusammenbauen und verwenden.

Ihr Sessel wurde mit großer Sorgfalt entwickelt und produziert, unsere Produkte zeichnen sich durch maximale Unterstützung des Nutzers und eine langjährige Zuverlässigkeit aus. Unsere Produkte dienen Ihrem Komfort und Ihrer Sicherheit nachhaltig. Golden Technologies prüft und testet jeden Aufstehsessel vor dem Versand.

Achtung!



Sie werden gebeten, Ihren Sessel mit großer Sorgfalt für Ihre Sicherheit und die Ihrer Mitmenschen zu benutzen. Die folgenden Anweisungen sind die Grundsätze für die sichere Verwendung Ihres Sessels.



Vielen Dank, dass Sie Ihren Sessel mit größter Sorgfalt auspacken, um Beschädigungen am Sessel zu vermeiden. Entsorgen Sie sorgfältig alle Kunststoffverpackungen und -Abdeckungen, da diese eine Erstickungsgefahr für Kleinkinder darstellen können.



Lassen Sie keine kleinen Kinder oder Haustiere in die Nähe des Sessels kommen, während Sie sie benutzen. Lassen Sie kleine Kinder unter keinen Umständen den Sessel benutzen oder darauf spielen.



Die Fernbedienung muss ausgesteckt und für Kinder unzugänglich aufbewahrt werden, wenn sie nicht benutzt wird.



Wenn Sie sich hinsetzen, lassen Sie sich niemals hineinfallen. Es kann Ihren Aufstehsessel beschädigen oder Sie könnten sich verletzen.



Lassen Sie niemanden auf Ihrem Schoß, auf der Beinstütze oder auf den Armlehnen des Sessels sitzen. Der Sessel könnte umkippen und Sie und/oder den Sessel verletzen oder beschädigen.



Halten Sie niemals Ihre Finger oder Hände zwischen den Sitz und die Armlehnen, wenn der Sessel benutzt und an die Stromversorgung angeschlossen ist.



Versuchen Sie nicht, einen Gegenstand aus dem Inneren oder unter dem Sessel herauszuholen, bevor Sie den Sessel von der Stromversorgung getrennt haben.



Benutzen Sie den Aufstehsessel nicht, wenn sich eine Person, ein Haustier oder ein anderer Gegenstand, der den Betrieb des Sessels beeinträchtigen könnte, unter oder vor der Beinstütze und unter oder hinter dem Sessel befindet.



Stellen Sie kein Kind oder Haustier hinter den Sessel, wenn die Rückenlehne geneigt ist oder wird. Der Sessel kann umkippen. Stellen Sie sicher, dass der Sessel perfekt auf Ihre Körpergröße abgestimmt ist, bevor Sie ihn verwenden.



Rauchen Sie nicht, während Sie den Sessel benutzen, egal ob Sie sitzen oder liegen.



Tauchen Sie keine elektrischen Komponenten des Sessels in Flüssigkeiten, um elektrische Gefahren zu vermeiden. Sprühen Sie keine Flüssigkeit auf die elektrischen Komponenten. Öffnen Sie niemals selbst elektrische Komponenten.



Die Garantie für die elektrischen Komponenten erlischt, wenn diese nicht von einer von Medtrade autorisierten Person geöffnet wird.



Stellen Sie sicher, dass der Sessel in einem sicheren Abstand von der Wand (oder einem anderen Hindernis) steht, damit der Aufstehsessel sicher benutzt werden kann. Der einzuhaltende Abstand ist für jeden Sessel spezifisch. Es wird Ihnen zusammen mit unserem Sesselkatalog ausgehändigt. Andernfalls kann der Sessel beschädigt werden und die Garantie erlischt.



Verwenden Sie kein Verlängerungskabel, um Ihren Sessel anzuschließen. Stellen Sie sicher, dass Ihre anderen elektrischen Geräte (z. B. elektrische Heizung ...) und deren elektrische Anschlüsse einen ausreichenden Abstand haben, damit sie nicht mit dem Hebe Mechanismus in Berührung kommt und Sie sich Verbrennungen und/oder Verletzungen zuziehen.



Benutzen Sie Ihren Sessel nicht oder unter dem Einfluss von "Betäubungsmitteln" oder wenn Sie Medikamente einnehmen, die Ihre geistigen und körperliche Fähigkeiten beeinträchtigen, Ihren Sessel sicher zu benutzen. Wenden Sie sich an Ihren Arzt, wenn Ihre medizinische Behandlung Ihre Fähigkeiten beeinträchtigen könnten, den Sessel sicher zu verwenden.



Fragen Sie Ihren Arzt für die Anwendung von der Trendelenburg-Funktion.



Wenn Sie Ihren Sessel in die Mitte eines Raums stellen, können Personen, die durch den Raum gehen das Netzkabel berühren, sich beim Sturz verletzen und/oder das Netzteil beschädigen. Unsere Lithiumbatterie kann eine Lösung dafür sein, diese Unfallgefahr zu vermeiden oder Sie stellen den Sessel in der Nähe einer Wand und schliessen ihn an eine Steckdose an.



Ein "Auslaufen" der 9-V-Batterien kann den Transformator beschädigen. Überprüfen Sie die 2 Batterien regelmäßig und wechseln Sie sie gegebenenfalls aus. Lesen Sie weitere Anweisungen in diesem Handbuch.



Wenn der Nutzer des Sessels schläft oder bewusstlos ist und die Fernbedienung versehentlich betätigt wird, kann er vom Sessel rutschen.



Wenn Sie Probleme mit Ihrem Sessel haben, nutzen Sie ihn nicht mehr, bevor Sie das Problem analysiert haben. Wenden Sie sich an den Kundendienst des Fachhändlers, bei dem Sie Ihren Sessel gekauft haben.



Wenn Ihr Körpergewicht die maximale Belastbarkeit Ihres Sessels überschreitet, kann der Sessel instabil werden und umkippen, was zu Verletzungen führen kann. Das maximal zulässige Gewicht ist im jeweils gültigen Sesselkatalog angegeben.



Lesen Sie sorgfältig diese Bedienungsanleitung und konsultieren Sie bei Unklarheiten einen Arzt, um sicher zustellen, ob Sie diesen Aufstehsessel verwenden können ohne dass dies zu schweren Schädigungen bei falscher Anwendung führt.



Stellen Sie sicher, dass sich keine Gegenstände, einschließlich Hände und Finger, zwischen der Armlehne und dem Sitz befinden, bevor Sie den Sessel fahren lassen, da dies zu Sachschäden oder schweren Verletzungen führen kann.



Der Sessel ist ein elektrisches Gerät und ist somit von jedem Stromausfall betroffen.



Seien Sie beim Auspacken, Montieren und Demontieren des Sessels äußerst vorsichtig, um keine Verletzungen zu erleiden oder das Produkt zu beschädigen



Die Verwendung von Zubehör, Verlängerungskabel und Kabeln, die nicht vom Hersteller dieses Sessels angegeben oder mitgeliefert wurden, können zu einer Erhöhung der elektromagnetischen Strahlung oder zu einer Verringerung der elektromagnetischen Störanfälligkeit des Sessels führen und zu Funktionsstörungen führen.



Um Störungen, die den Betrieb des Sessels beeinträchtigen können zu vermeiden, halten Sie bitte alle Geräte, die Funksignale aussenden (einschließlich Außenantennen oder Antennenkabel), mindestens 30 cm vom Sessel und seinem Stromkabel entfernt.



Dieser Sessel ist ausschliesslich für die Nutzung den Innenbereich bestimmt.

Schnellstartanleitung

Installation Ihres Aufstehsessels

Lesen Sie diese Anleitung vor der Montage des Sessels

1. Nehmen Sie den Transformator und die Fernbedienung aus den Kartons, in denen sie verpackt sind.
2. Entfernen Sie die Klammer, mit der das Stromkabel an der Rückseite des Rahmens befestigt ist, und verlegen Sie das Kabel hinter dem Sessel.
3. Nur bei TWILIGHT-Sessel (2+1 Motoren): Verbinden Sie die Lithiumbatterie mit dem Transformator, indem Sie sie zusammenschieben, bis Sie ein Klicken hören.
4. Stecken Sie den Transformator in die Steckdose und verbinden Sie das Netzkabel des Sessels wie abgebildet mit dem Transformator. Stellen Sie den Transformator auf den Boden hinter dem Sessel
5. Greifen Sie in die Tasche des Sessels, stecken Sie die Fernbedienung in die dortige Buchse und schließen Sie die Sicherheitsbügel.
6. Richten Sie die Schiebepfestigungen der Rückenlehne mit denen des Sessels aus und drücken Sie die Rückenlehne nach unten, bis sie auf beiden Seiten einrastet .

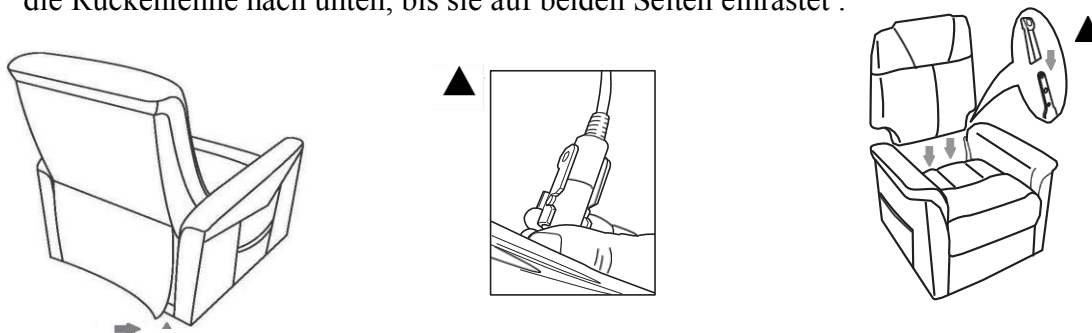
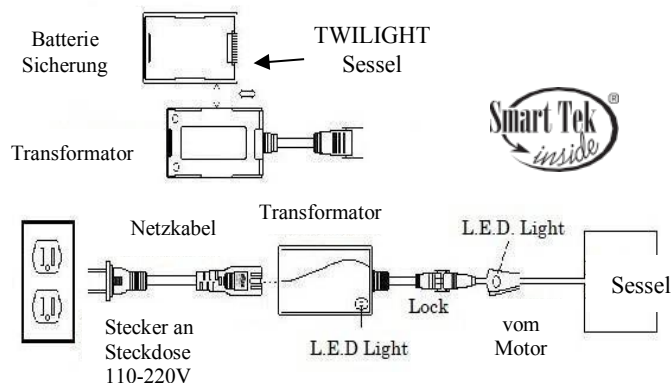

7. Befestigen Sie die Stoffschürze an der Rückseite des Sessels am Klettverschluss des Holzquerbalkens.
8. Stellen Sie den Sessel in den Raum, in dem er Ihnen am besten gefällt, z. B. in die Nähe des Fernsehers, einer Leselampe, eines Tisches oder anderer Möbel. Lassen Sie zwischen der Rückenlehne des Sessels und der Wand oder anderen Hindernissen genügend Platz, damit der Sessel ungehindert verstellt werden kann.
9. Hinweis: Der erforderliche Abstand beträgt ca. 60 cm. Der erforderliche Neigungsabstand kann je nach Modell des Sessels variieren.

ACHTUNG : Lassen Sie keine Gegenstände zu, die die Bewegung der Rückenlehne des Sessels oder der Beinstütze einschränken, da dies zu Schäden am Sessel und/oder zu anderen Sachschäden führen kann. Einige Teppiche haben einen hohen, flauschigen Flor, der an der Unterseite der Beinstütze reiben kann. Dadurch kann die Mechanik beschädigt werden. Sie können die Füße Ihres Sessels in der Höhe wie z.B. bei einer Waschmaschine einstellen, indem Sie sie so weit herausdrehen, dass sich die Beinstütze frei bewegen lässt (an der Unterseite der Vorderseite des Sessels)

10. Wenn Sie neben Ihrem Sessel stehen, neigen Sie den Sessel vollständig in beide Richtungen, um sicherzustellen, dass die Rückenlehne und die Fußstütze nicht mit einem Hindernis in Berührung kommen. Wenn Sie diesen Test durchgeführt haben, sind Sie bereit, Ihren Sessel zu benutzen.

Ihr Aufstehsessel

SESSELKOMponentEN

Die Sessel sind mit einem Metallrahmen, einem Holzgestell und elektrischen Komponenten ausgestattet. Diese Komponenten sind je nach Modell unterschiedlich und die elektrischen Komponenten funktionieren bei jedem Modell anders.

FERNBEDIENUNG

Bedient den Sessel über Tasten, die vom Nutzer manuell gedrückt werden.

KOMPONENTEN

1. Rückenlehne
2. Armlehnen
3. Sitzkissen
4. Durchgehendes Sitzkissen
5. Fußstütze

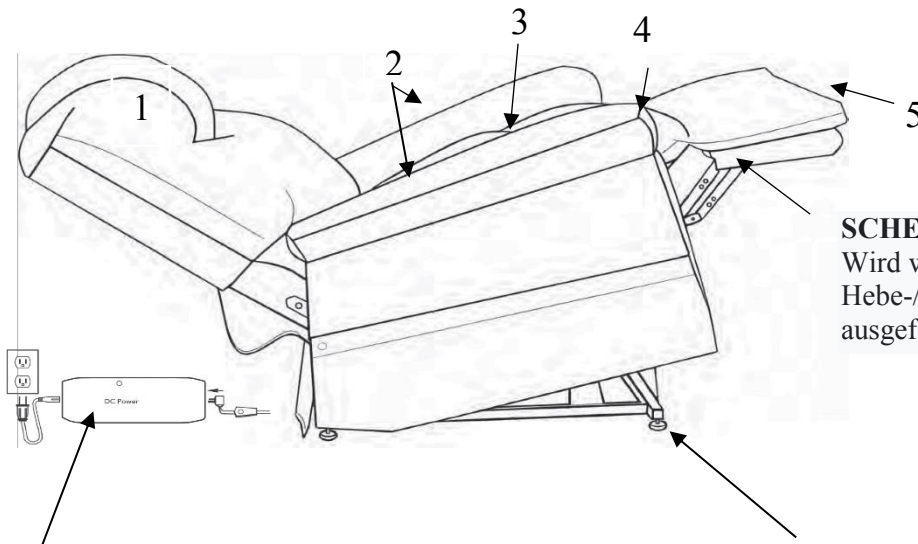

SCHERENMECHANISMUS
Wird während der verschiedenen Hebe-/Neigepositionen ausgefahren/eingezogen.

TRANSFORMATOR

(externe Stromquelle)

Transformator, Netzkabel und Motor-/Transformatorkabel.

Ermöglicht den Betrieb des Sessels, indem er 29V Gleichstrom an die Steuereinheit, die Motoren und die Fernbedienung liefert.

HEBE-, NEIGEMECHANISMUS UND RAHMEN DES SESSELS

Ermöglicht es dem Sessel, durch mechanische Bewegungen jede Position zu erreichen

NIVELLIERFÜSSE:

(Manuelle Einstellung)

Können nach oben/unten verstellt werden, um den Sessel auf unebenen Flächen und auf verschiedenen Teppichfloren zu stabilisieren.

Aufstellen ihres Aufstehsessels

Um den Transport zu erleichtern und Ihren Sessel während des Transports zu schützen, wird Ihr Sessel in einem stabilen Karton mit der demontierten Rückenlehne geliefert. Der Zusammenbau der Rückenlehne an die Sitzfläche wird einige Minuten in Anspruch nehmen, bitte Sie folgen Sie unser Aufbauanleitung:



1. Nehmen Sie den Transformator aus der Verpackung und setzen Sie die 2 x 9-Volt-Alkalibatterien (nicht im Lieferumfang enthalten) in den Transformator ein. Verbinden Sie den Transformator mit dem Stromkabel. Legen Sie den Transformator auf den Boden hinter dem Sessel und achten Sie darauf, dass er nicht durch die Sesselmechanik eingequetscht wird.

Draufsicht auf den Transformator

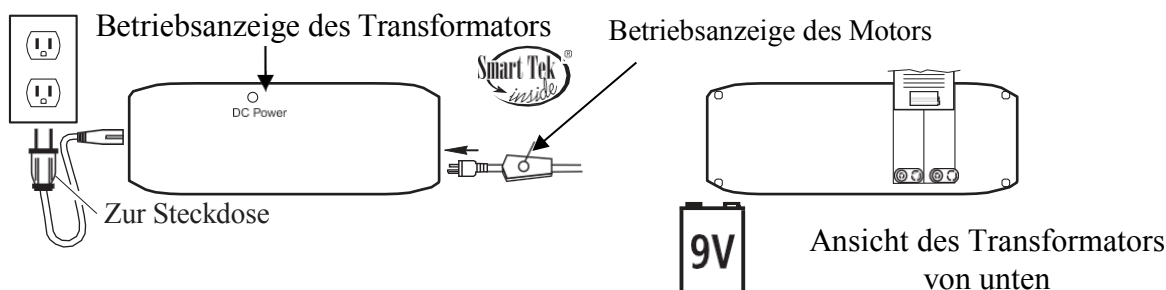

Legen Sie zwei 9-V-Pufferbatterien in den Transformator ein. Im Falle eines Stromausfalls können Sie in die Aufstehposition zurückkehren (nur ein einziges Mal möglich, wenn die Batterien in gutem Zustand sind).

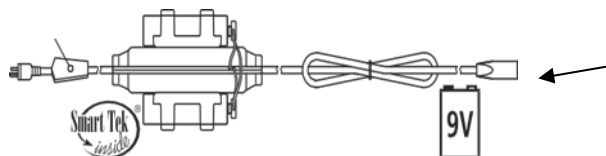

Hinweis: Je nach Modell kann Ihr Sessel mit einem zusätzlichen Notfallsystem ausgestattet sein.

2. Dicke Teppiche können die ordnungsgemäße Funktion Ihres Sessels beeinträchtigen. Stellen Sie sicher, dass die Beinstütze nicht auf dem Teppich reibt, während Sie ihn verwenden.
3. Um das Rückenteil anzubauen: lesen Sie die folgenden Seiten.
4. Stellen Sie sicher, dass der Boden eben ist. Andernfalls können Sie das Niveau mit den Stellfüßen ausgleichen (Höheneinstellung durch rutschfeste Polster, die den Boden nicht beschädigen/verkratzen, die über ein Gewinde höhenverstellbar sind. Ein nicht feststehender, gerade ausgerichteter Sessel kann während des Gebrauchs ein Knistern und/oder ruckhafte und unregelmäßige Bewegungen während des Betriebes verursachen.
5. Stellen Sie sicher, dass das Stromkabel (das die Buchse mit dem Transformator verbindet) nicht in die Scharniere und/oder die Mechanik des Sessels eingeklemmt ist.
6. Sichern Sie die Fernbedienung, indem Sie das Kabel an der Halterung/Haken an der Außenseite der rechten Armlehne einhängen. Das Ziel ist, dass sie den Boden nicht berührt, auch wenn Sie es fallen lassen. Jeder Schlag auf den Boden kann die Fernbedienung beschädigen.

Aufstellen Ihres Aufstehsessels mit 1 Motor

Je nach Modell kann die Rückenlehne verschieden montiert werden.

- Mit Muttern ohne Rückenlehne (einmotoriger Sessel)
- Mit Schlittenbefestigung ohne Rückenlehne (einmotoriger Sessel)
- Mit Muttern mit Rückenlehne(zweimotoriger Sessel)
- Mit Schlittenbefestigung mit Rückenlehne(zweimotoriger Sessel)

Schritt 1: Schließen Sie die Fernbedienung an den Sessel an (die Anschlussbuchse befindet sich in der rechten Seitentasche). Schließen Sie das Kabel vom Sessel kommend auf der einen Seite und das Netzkabel auf der anderen Seite des Transformators an und dann stecken dann den Stecker in die Netzsteckdose.

Schritt 2: Drücken Sie auf die geeignete Fernbedienungstaste, bis die Fußstütze hochgefahren ist. Damit werden die Befestigungswinkel für die Rückenlehne an der hinteren Sitzfläche zugänglich gemacht.

Schritt 3 : Befestigung der Rückenlehne

⇒ Befestigung der Rückenlehne mit Muttern

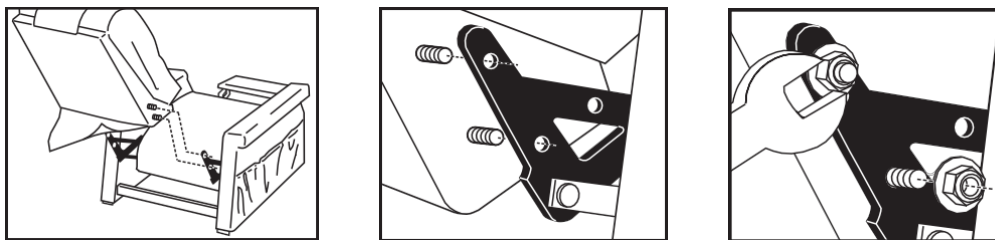

1. Positionieren Sie die Rückenlehne zwischen den Laschen, so dass die Löcher in den Halterungen mit den Gewindestangen der Rückenlehne übereinstimmen.
2. Schrauben Sie die Muttern (beiliegend) auf und ziehen Sie sie mit dem Schlüssel (beiliegend) gut fest.

⇒ Befestigung der Rückenlehne mit Schlittenbefestigungen

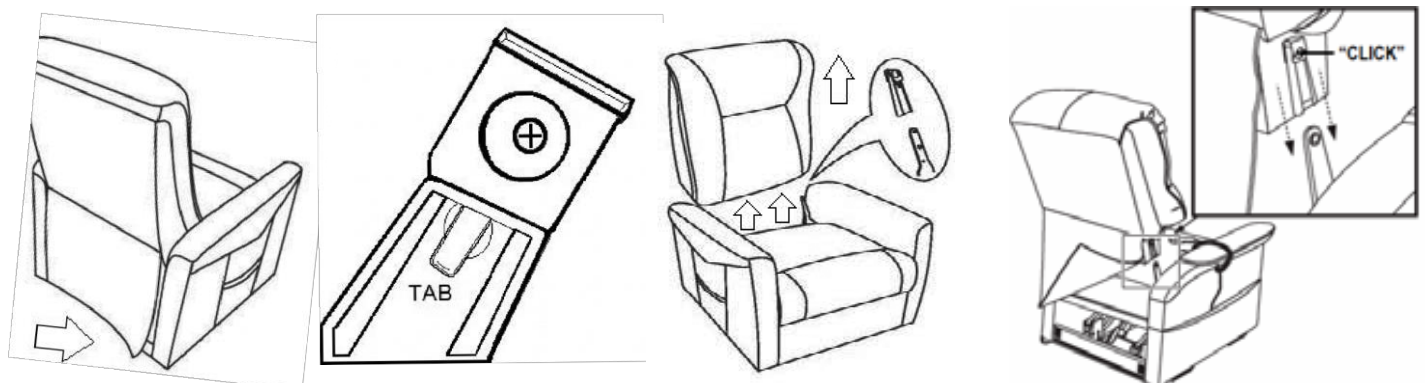

1. Richten Sie die beiden Halterungen, die sich auf den gegenüberliegenden Seiten der Rückenlehne befinden, unter dem Stoff und dem Sitz aus.
2. Drücken Sie die Rückenlehne nach unten, um sie zu verriegeln. Hinweis: Ein hörbares Klicken zeigt an, dass die Schiebefestigungen eingerastet sind.
3. Befestigen Sie das untere Ende der äußeren Rückenlehne am Klettband der Querstange der Seitenteile.

Schritt 4: Befestigung des Rückenlehnen Polsters (bi-motorige Aufstehsessel)

Entfernen Sie den Bolzen vom Ende des Rückenlehnen-Motors (Zylinder am hinteren freien Ende). Schieben Sie den Stift gleichzeitig durch die beiden Löcher des Motors, wobei das flache Stück der Rückenlehne in der Mitte dazwischen angebracht wird (siehe Abb.) und sichern sie dann den Bolzen mit der Sicherungsklammer gegen seitliches Herausrutschen.

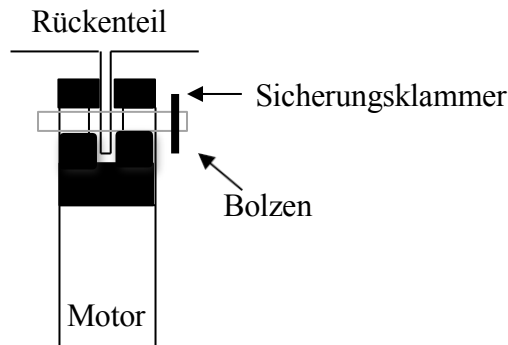

Schritt 5: Fahren Sie den Sessel in eine sitzende Position mit der Fernbedienung.

Schritt 6: Fixieren Sie den Rückenstoff des Sessels mit dem dafür vorgesehenen Klettverschluss am unteren Ende des Rahmens.

Schritt 7: Stellen Sie Ihren Sessel an der gewünschten Stelle im Raum auf und halten Sie dabei den für Ihren Sessel empfohlenen Mindestabstand zwischen Wand und Rückenlehne Ihres Sessels ein.

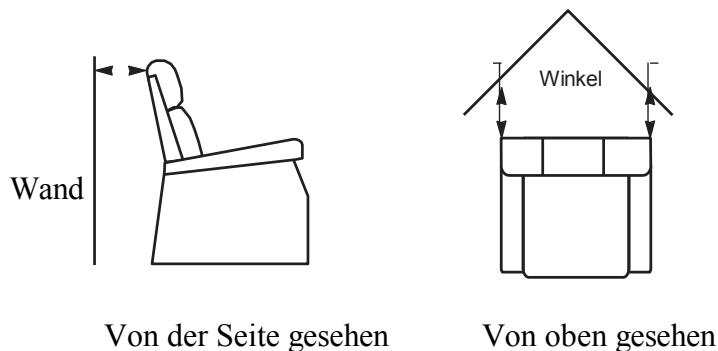

Wir danken Ihnen, dass Sie sich die Zeit genommen haben, die verschiedenen Schritte des Aufbaus zu befolgen. Nun können Sie den Komfort Ihres Aufstehsessels in vollen Zügen genießen, um z.B. Ihre Lieblingsserien zu sehen, bei einem guten Buch zu entspannen oder gute Gespräche zu führen.

Benutzung Ihres 1-motorigen-Aufstehsessel

(2-Tasten-Fernbedienung für alle 1-motorigen-Modelle)

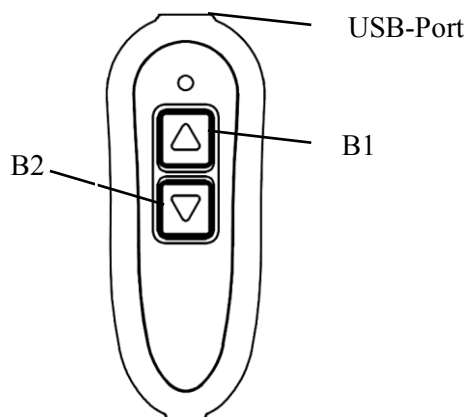

Nützlich:

Die Fernbedienung für einmotorige Sessel ist mit einem USB-Anschluss ausgestattet. Verwenden Sie geeignete Geräte wie Tablets oder Telefone. Beachten Sie bitte die Ladeempfehlungen der Hersteller dieser Geräte, bevor Sie sie an die Fernbedienung anschließen. Golden Technologies schließt jegliche Haftung für Schäden und/oder Datenverlust aus, die durch den Anschluss eines externen Geräts an den USB-Anschluss der Fernbedienung entstehen können.

1. **Um von der Relaxposition in die Sitzposition oder von der Sitzposition in die Aufstehposition zu wechseln**, drücken Sie den Knopf (B1) und halten ihn gedrückt; der Sessel wird durch die Sitzposition gehen und beginnen, sich aufzurichten. Lassen Sie den Knopf los, wenn Sie die gewünschte Position erreicht haben.
2. **Um von der Aufsteh- in die Sitzposition oder von der Sitz- in die Relaxposition zu wechseln**, drücken und halten Sie den Knopf (B2), der Sessel wird in die Sitzposition wechseln und beginnen, sich zu neigen. Lassen Sie den Knopf los, wenn Sie die gewünschte Position erreicht haben.
3. **Setzen Sie sich auf den Sessel (in der Aufstehposition)**, stellen Sie sich vor Ihren Sessel, drehen Sie den Rücken um, legen Sie die Waden gegen die Beinstütze, drücken Sie den Knopf (B6) und heben Sie den Sessel auf die gewünschte Höhe. Die angepasste Körpergröße variiert von Person zu Person, abhängig von der Beinlänge und den Bedürfnissen der einzelnen Person. Das Sitzkissen sollte gegen das Gesäß drücken. **Sie müssen den Sessel so hochfahren, dass Sie nicht fallen lassen müssen. Sie könnten sich verletzen und Ihren Sessel beschädigen.** Drücken Sie die Taste (B2), um den Sessel abzusenken. Positionieren Sie sich beim Absenken des Sitzes auf dem Sessel, um bequem sitzen zu können. Halten Sie den Knopf (B2) in die Sitzposition gedrückt. Lassen Sie dann die Taste los.
4. Verlassen Sie den Sessel (von der Sitz oder Relaxposition), drücken Sie die Taste (B2) und heben Sie den Sessel auf die Höhe an, bis Sie leicht aufstehen können. Lassen Sie die Taste los. Bringen Sie den Sessel, nachdem Sie ihn verlassen haben, in die Sitzposition zurück (waagerechter Sitz = hintere Füße des Sessels stehen fest auf dem Boden), damit kein Kind oder Haustier unter den Sessel gelangen kann.

Hinweis: Ihr Sessel kann während dem Heben und Senken jederzeit angehalten werden, indem Sie einfach eine der Tasten auf der Fernbedienung loslassen. Wählen Sie die Position, die am besten zu Ihnen passt. Der Motor ist so konstruiert, dass er automatisch stoppt, wenn Ihr Sessel die maximale Position in der Aufstehposition oder in der Liegeposition erreicht, selbst wenn Sie die Taste weiterhin gedrückt halten. Wenn Sie sich an die gewünschte Position bewegt haben, drücken Sie die andere Taste, um zur gewünschten Position zurückzukehren.

Hilfreich: Wenn Ihre Fernbedienung einen USB-Anschluss hat: verwenden Sie die entsprechenden Geräte, z.B. Tablet oder Telefon. Bitte lesen Sie die Ladeempfehlungen der Hersteller dieser Geräte, bevor Sie die Fernbedienung anschließen. Golden Technologies schließt jegliche Haftung für Schäden und/oder Datenverluste aus, die während der Verbindung mit dem USB-Anschluss der Fernbedienung eines dieser elektronischen Geräte auftreten können.

Lassen Sie sich nicht in Ihren Sessel fallen, um sich hinzusetzen !

Benutzung Ihres Aufstehsessels mit 2 Motoren:

Funktionsprinzip eines Aufstehsessels mit 2 Motoren:

Sie haben eine unendliche Kombination von Positionen. Sie können den Rückenlehnen- und/oder den Beinstützenmotor unabhängig voneinander bedienen. Wenn Sie die Beinstütze anheben, bevor Sie die horizontale Position erreichen, wird die Unterseite des Sitzes für eine bessere Position im Sessel leicht nach unten gekippt, um eine unbequeme Position im zu vermeiden. In diesem Fall folgt die Rückenlehne, die am Sitz befestigt ist, der natürlichen menschlichen Bewegung und behält dabei den gleichen Neigungswinkel bei, den sie mit dem Sitz bildet.

Unsere Aufstehsessel mit 2 Motoren werden je nach Modell mit 2 verschiedenen Fernbedienungen ausgerüstet:

- Die « 6-Tasten » Fernbedienung
- Die programmierbare « Autodrive » -Fernbedienung

Die « 6- Tasten »-Fernbedienung :

Der Komfort Premium ist mit dieser Fernbedienung ausgerüstet. Sie beinhaltet 3 Tastenreihen.

Die erste Reihe bewegt das Rückenteil vor und zurück, die 2. Reihe hebt und senkt die Beinstütze.

Die untere Reihe synchronisiert Rücken und Beinteile, als ob der Sessel nur mit einem Motor ausgestattet wäre.

Diese Funktion erleichtert die Bedienung eines bi-motorigen Aufstehsessels und dient Ihrem Komfort.

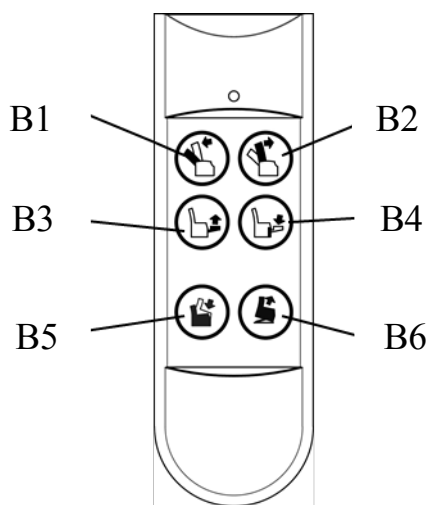

- Die Taste (B1) ermöglicht das Kippen des Rückenteils nach hinten.
- Die Taste (B2) ermöglicht das Kippen des Rückenteils nach vorne.
- Die Taste (B3) ermöglicht das Anheben der Beinstütze.
- Die Taste (B4) ermöglicht das Absenken der Beinstütze.
- Die Taste (B5) ermöglicht es, den Sessel aus der Aufstehposition in die Sitz-, Relax- und Bettfunktion zu fahren
- Die Taste (B6) ermöglicht es, den Sessel aus der Bett-Position in die Relax-, Sitz- und Aufstehposition zu fahren

1. Um nur Ihre Rückenlehne zu kippen, drücken Sie die Taste (B1)
2. Um Ihre Rückenlehne nach hinten zu kippen, drücken Sie die Taste (B2)
3. Um nur die Beinstütze anzuheben, drücken Sie die Taste (B3)
4. Um Ihre Beinstütze zu senken, drücken Sie die Taste (B4)
5. Um von der Relax- oder Bettposition in die Liftposition zu gelangen, drücken und halten Sie die Taste (B6). Der Sessel bewegt sich in die Sitzposition und beginnt sich zu heben. Lassen Sie die Taste los, wenn Sie die gewünschte Position erreicht haben.
6. Um von der Aufsteh- in die Bett- oder Relaxposition zu gelangen, drücken und halten Sie die Taste (B5). Der Sessel bewegt sich in die Sitzposition und beginnt nach hinten zu fahren. Lassen Sie die Taste los, wenn Sie die gewünschte Position erreicht haben.

7. Setzen Sie sich auf den Sessel (in der Aufstehposition), stellen Sie sich vor Ihren Sessel, drehen Sie den Rücken um, legen Sie die Waden gegen die Beinstütze, drücken Sie den Knopf (B6) und heben Sie den Sessel auf die gewünschte Höhe. Die angepasste Körpergröße variiert von Person zu Person, abhängig von der Beinlänge und den Bedürfnissen der einzelnen Person. Das Sitzkissen sollte gegen das Gesäß drücken. Sie müssen den Sessel so hochfahren, dass Sie nicht fallen lassen müssen. Sie könnten sich verletzen und Ihren Sessel beschädigen.

Drücken Sie die Taste (B5), um den Sessel abzusenken. Positionieren Sie sich beim Absenken des Sitzes so, dass Sie bequem sitzen können. Halten Sie den Knopf (B5) in der Sitzposition gedrückt. Lassen Sie dann die Taste los.

8. Verlassen Sie den Sessel (in der Sitz oder Relaxposition), drücken Sie die Taste (B6) und heben Sie den Sessel auf die Höhe an, bis Sie leicht aufstehen können. Lassen Sie die Taste los. Bringen Sie den Sessel, nachdem Sie ihn verlassen haben, in die Sitzposition zurück (waagerechter Sitz = hintere Füße des Sessels stehen fest auf dem Boden), damit kein Kind oder Haustier unter den Sessel gelangen kann.

Lassen Sie sich nicht in Ihren Sessel fallen, um sich hinzusetzen !

Die programmierbare Fernbedienung « AUTODRIVE » :

Diese ist die neuste Innovation zum Steuern von bi-motorigen Aufstehsesseln. Mit einer einzigen Taste können Sie die vorprogrammierten Position für:

Null-Schwere-, Fernseh-, Bett- und TV-Position ansteuern und fein zu justieren. Die meisten unserer bi-motorigen Modelle sind mit dieser Fernbedienung ausgestattet.

- Mit den Tasten RISE (B7) und RECLINE (B9) können Sie Ihren bi-motorigen Sessel wie einen einmotorigen bedienen □ der einmotorige Sessel hat nur 2 Tasten
- Mit der Taste ZG (B6) wird der Sessel in die Null-Schwere-Position gefahren
- Mit der Taste TV (B8) bringt den Sessel in die Fernsehposition
- Mit der Taste HOME (B5) wird der Sessel in die Sitz-Position gefahren
- Mit der SLEEP-Taste (B10) wird der Sessel in die ideale Bettposition gefahren
- Mit der Taste (M) können Sie die verschiedenen gespeicherten Positionen neu programmieren
- Die Tasten ZG, TV, SIT und SLEEP entsprechen den von Golden Technologies vorprogrammierten Positionen, die individuell verändert werden können
- Mit den Tasten (B1), (B2), (B3) und (B4), die den Sessel unten auf der Fernbedienung umgeben, können Sie Neigung der Rückenlehne und Beinstütze individuell einstellen/nachjustieren

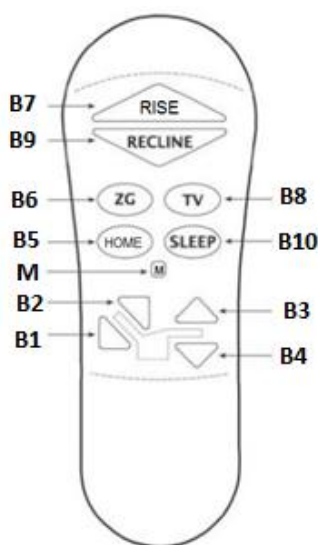

1. Setzen Sie sich immer in der Aufstehposition in Ihren Sessel.

Stellen Sie sich vor den Sessel und drehen sich um, den Rücken zum Sessel zugewandt, drücken die Waden gegen die Beinstütze des Sessels, drücken die Taste (B7) und heben den Sessel bis auf die Höhe, das Sie sich bequem setzen können. **Sie können sich verletzen und Ihren Sessel beschädigen.** Drücken Sie dann die Taste (B5). Passen Sie Ihre Position an, während sich der Sessel nach unten bewegt, um bequem zu sitzen. Drücken Sie die Taste, bis der Sessel steht (wobei die Sesselfüße auf dem Boden stehen), und lassen Sie dann die Taste los. Sie können auch die Tasten (B6, B8, B9, B10) drücken und der Sessel nimmt die jeweiligen Positionen ein.

2. **Aufstehen aus Ihrem Sessel.** Drücken Sie die Taste (B7) und heben Sie den Sessel so hoch, bis Sie leicht aufstehen können. Lassen Sie die Taste los. Bringen Sie Ihren Sessel in die Sitzposition mit der Taste (B5) (bis die 4 Füße des Sessels auf dem Boden stehen), damit kein Kind, kein Haustier oder kein Gegenstand unter den Sessel rutschen kann.

Passen Sie Ihre Position an:

1. **Neigen Sie den Rücken:** halten Sie die Taste (B1) gedrückt, bis der Rücken die gewünschte Position erreicht hat. Lassen Sie dann die Taste los.
2. **So bringen Sie den Rücken wieder in die aufrechte Position:** drücken Sie die Taste (B2) und halten Sie sie gedrückt, bis die Rückenlehne die gewünschte Position erreicht hat. Lassen Sie dann die Taste los.
3. **Beinstütze anheben:** halten Sie die Taste (B3) gedrückt, bis die Beinstütze die gewünschte Position erreicht hat. Lassen Sie dann die Taste los.
4. **Beinstütze absenken:** halten Sie die Taste (B4) gedrückt, bis die Beinstütze eingezogen ist. Lassen Sie dann die Taste los.

Hinweis: die Motoren sind so ausgelegt, dass sie anhalten, wenn sie ihren maximalen "Hub" (in beide Richtungen) erreicht haben, auch wenn Sie weiterhin eine Taste drücken. Wenn Sie die gewünschte Position überschritten haben, drücken Sie die Taste, mit der Sie zurückgehen können. Sie können dies beliebig oft wiederholen.

⇒ Die Tasten sind beleuchtet und signalisiert Ihnen somit die Funktionsbereitschaft. Wenn Sie eine Taste drücken, wird die Beleuchtung intensiver.

⇒ **Lassen Sie sich nicht in Ihren Sessel fallen, um sich hinzusetzen !**

Inbetriebnahme der "AUTODRIVE"-Fernbedienung

Bevor Sie den Aufstehsessel benutzen, sollten Sie folgende Prozedur durchführen:

(MÖGLICHE FUNKTIONSINKONSISTENZEN WÄHREND DIESES VORGANGS NICHT BEACHTEN)

1. Drücken Sie die RISE-Taste (B7) kontinuierlich, bis der Sessel vollständig zum Stillstand gekommen ist.
2. Drücken Sie die Taste RECLINE (B9) kontinuierlich, bis der Sessel vollständig zum Stillstand gekommen ist.
3. Sie können nun Ihre Fernbedienung benutzen

Programmieren Sie die Positionen der Tasten TV, ZG (Null-Schwerelosigkeit) und SLEEP (Schlafmodus) neu.

1. Stellen Sie den Sessel in eine der 3 programmierten Positionen. Stellen Sie die gewünschte Position über die Tasten um den Sessel unten auf der Fernbedienung ein.
2. Drücken Sie die Taste (M) 5 Sekunden lang und warten Sie, bis die Fernbedienung blinkt.
3. Sobald sie blinkt, drücken Sie eine der 3 Tasten, um Ihre neue Wunschposition zu speichern: TV, ZG oder SLEEP

Sie können dies so oft tun wie Sie möchten, um maximalen Komfort zu gewährleisten.

Die Tasten TV, ZG und SLEEP auf die Werkseinstellungen zurücksetzen.

Sie möchten alle Ihre Programmierungen der Tasten TV, ZG oder SLEEP rückgängig machen und zu den Werkseinstellungen zurückkehren.

1. Drücken Sie die Taste (M) 5 Sekunden lang und warten Sie, bis die Fernbedienung blinkt.
2. Drücken Sie die Tasten (B1) und dann (B4).

So deaktivieren Sie die Fernbedienung vollständig → Tastensperre

Mit dieser Funktion können Sie alle Tasten der Fernbedienung deaktivieren und wieder aktivieren.

1. Um die Fernbedienung zu deaktivieren, drücken Sie die Taste (M) (die Hintergrundbeleuchtung wird ausgeblendet - 4 Sekunden gedrückt halten - die Hintergrundbeleuchtung blinkt).
2. Drücken Sie die Tastenfolge (B1), dann (B2), dann (B10) SLEEP (das Blinken hört auf - die Hintergrundbeleuchtung leuchtet wieder dauerhaft - "Tastensperre" gespeichert).
3. Um die Fernbedienung wieder zu aktivieren, wiederholen Sie die Schritte 1 und 2.

So aktivieren Sie die Funktion zum Ausschalten der Hintergrundbeleuchtung

Empfohlene Funktion, wenn der Sessel mit Aufstehhilfe mit der Option Batteriebetrieb ausgestattet ist.

Diese Funktion schaltet die Hintergrundbeleuchtung der Handsteuerung nach einer Zeit der Inaktivität (ca. 15 Sekunden) automatisch aus.

1. Drücken Sie die Taste (M) und halten Sie sie gedrückt, bis die Hintergrundbeleuchtung zu blinken beginnt.
2. Drücken Sie die Tastenfolge: (B1) dann (B2) dann (B5) HOME.
3. Um die Funktion "Hintergrundbeleuchtung ausschalten" aufzuheben, wiederholen Sie die Schritte 1 und 2.

Hinweis: Ihr Sessel kann während dem Heben und Senken jederzeit angehalten werden, indem Sie einfach eine der Tasten auf der Fernbedienung loslassen. Wählen Sie die Position, die am besten zu Ihnen passt. Der Motor ist so konstruiert, dass er automatisch stoppt, wenn Ihr Sessel die maximale Position in der Aufstehposition oder in der Bettposition erreicht, selbst wenn Sie die Taste weiterhin gedrückt halten. Wenn Sie sich an die gewünschte Position bewegt haben, drücken Sie die andere Taste, um zur gewünschten Position zurückzukehren.

Benutzung Ihres einmotorigen-Sessels mit "Twilight"-Kippfunktion

Sessel 1 + 1 Motor: 1 für die Liftfunktion, 1 für die Wippe)

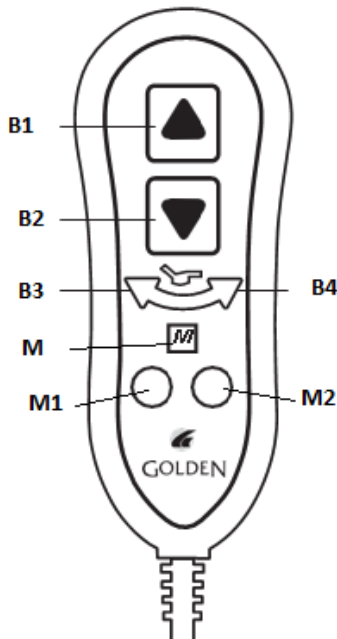

1. **Halten Sie zum Kippen der Rückenlehne** die Taste (B2) gedrückt, bis Sie die gewünschte Position erreicht haben, und lassen Sie dann die Taste los.
2. **Um in die Sitzposition zurückzukehren**, halten Sie die Taste (B1) gedrückt, bis sie einrastet, und lassen Sie dann die Taste los.
3. **Um den Sessel mit der Twilight-Kippfunktion anzuheben**, drücken und halten Sie die Taste (B4) bis zur gewünschten Position und lassen Sie dann die Taste los.
4. **Um den Sessel von der Twilight-Kippfunktion abzusenken**, drücken und halten Sie die Taste (B3) bis zur gewünschten Position und lassen Sie dann die Taste los.
5. **Um den Sessel in die Aufstehposition zu bringen**, drücken und halten Sie die Taste (B1) bis zur gewünschten Position und lassen Sie dann die Taste los.
6. **Um in die Sitzposition zurückzukehren**, halten Sie die Taste (B2) gedrückt, bis sie einrastet, und lassen Sie dann die Taste los.
7. **Um von der Relax- in die Aufstehposition zu wechseln**, halten Sie die Taste (B1) gedrückt. Der Sessel geht über die Sitz-Position und beginnt aufzustehen. Lassen Sie die Taste los, wenn Sie die gewünschte Höhe erreicht haben.
8. **Um von der Aufsteh- in die Bett- oder Relaxposition zu gelangen**, halten Sie die Taste (B2) gedrückt. Der Sessel bewegt sich in die Sitz-Position und beginnt zu kippen. Lassen Sie die Taste los, wenn Sie die gewünschte Position erreicht haben.
9. **Setzen Sie sich auf den Sessel (in der Aufstehposition)**, stellen Sie sich vor Ihren Sessel, drehen sich mit dem Rücken zum Sessel, lehnen Sie sich gegen die Beinstütze, drücken Sie den Knopf (B1) und fahren Sie Ihren Sessel auf die gewünschte Höhe. Die angepasste Körpergröße variiert von Person zu Person, abhängig von der Beinlänge und den Bedürfnissen der einzelnen Personen. Das Sitzkissen sollte gegen Ihr Gesäß drücken. **Sie müssen den Sessel so weit hochfahren, dass Sie sich nicht in den Sessel fallen lassen müssen. Sie könnten sich verletzen und Ihren Sessel beschädigen.** Drücken Sie dann die Taste (B2), um den Sessel abzusenken. Positionieren Sie sich beim Absenken des Sitzes auf dem Sessel, um bequem sitzen zu können. Halten Sie die Taste (B2) bis in die Sitzposition gedrückt. Lassen Sie dann die Taste los.
10. **Verlassen Sie den Sessel (in der Aufstehposition)**, drücken Sie die Taste (B1) und heben Sie den Sessel auf die Höhe an, die es Ihnen ermöglicht, leicht aufzustehen. Lassen Sie die Taste los. Bringen Sie den Sessel, nachdem Sie ihn verlassen haben, in die Sitzposition (waagerechter Sitz = hintere Füße des Sessels stehen fest auf dem Boden), damit kein Kind oder Haustier unter den Sessel gelangen kann.

Hinweis: Ihr *Golden Aufstehsessel* kann während des Hoch- oder Runterfahrens jederzeit angehalten werden, indem Sie einfach die Tasten auf der Fernbedienung loslassen und Sie haben eine große Auswahl an bequemen Positionen. Wählen Sie die Position, die am besten zu Ihnen passt. Der Motor ist so konstruiert, dass er automatisch stoppt, wenn Ihr Sessel die maximale Position in der Aufstehposition oder in der Ruheposition erreicht, selbst wenn Sie die Taste gedrückt halten. Wenn Sie sich an die gewünschte Position bewegt haben, drücken Sie die andere Taste, um zur gewünschten Position zurückzukehren.

Lassen Sie sich nicht in Ihren Sessel fallen, um sich hinzusetzen !

Programmierbare Tasten M1 und M2

Mit diesen 2 Tasten können Sie direkt auf Ihre 2 Lieblingspositionen zugreifen, die Sie ganz einfach und beliebig oft speichern und neu programmieren können.

1. Stellen Sie den Sessel in die Position, die Sie speichern möchten.
2. Halten Sie die Taste (M) gedrückt. Wenn Sie sie drücken, erlischt das Licht auf der Fernbedienung.
3. Nach 3 Sekunden blinkt die Fernbedienung.
4. Sie haben dann 5 Sekunden Zeit, um die Position durch Drücken der Taste (M1) oder (M2) zu speichern. Das Blinken hört auf, um anzuzeigen, dass die Position gespeichert wurde.

Wenn Sie die Taste (M1) oder (M2) nicht innerhalb von 5 Sekunden gedrückt haben, wird der Programmiervorgang abgebrochen und Sie müssen den Vorgang der Schritte 2 bis 4 wiederholen.

Zurücksetzen von Positionen, die von *Golden Technologies* gespeichert wurden.

1. Halten Sie die Taste (B2) gedrückt, bis der Motor stoppt.
2. Halten Sie die Taste (B3) gedrückt, bis der Motor stoppt.
3. Halten Sie die Tasten (B2) und (B3) gleichzeitig gedrückt, bis sich die Fernbedienung wieder einschaltet. Der Vorgang ist abgeschlossen.

Hinweis: Der Sessel muss sich in der Sitzposition befinden, um die Fernbedienung zurückzusetzen.

Bi-motoriger Aufstehessel mit Twilight-Funktion (exklusive Technologie von *Golden Technologies*)

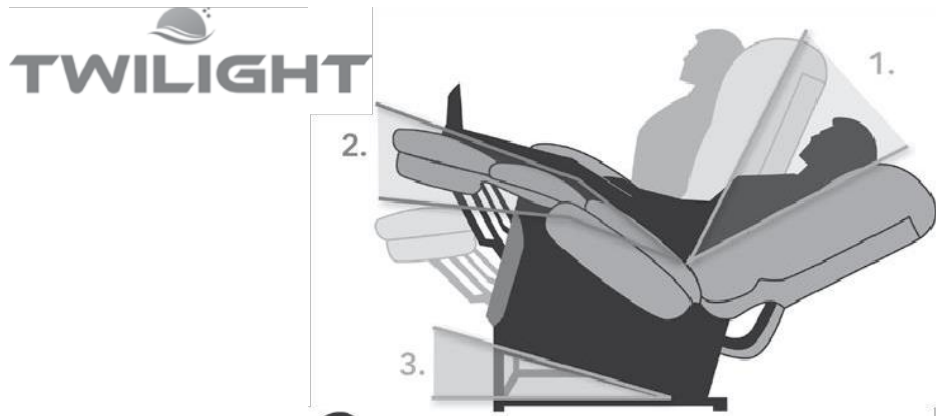

TV-Position



TV-Position mit Twilight



Relax-Position mit Twilight



Null-Schwere-Position (ZG)



Null-Schwere-Position mit Twilight

Die Armlehnen wurden aus den Skizzen entfernt, um die Darstellung der verschiedenen Positionen zu vereinfachen.

Benutzung Ihres bi-motorischen Sessels mit "Twilight"-Kippfunktion

(Sessel 2 + 1 Motoren: 2 für die Funktionen des Hebens, 1 für die Wippe)

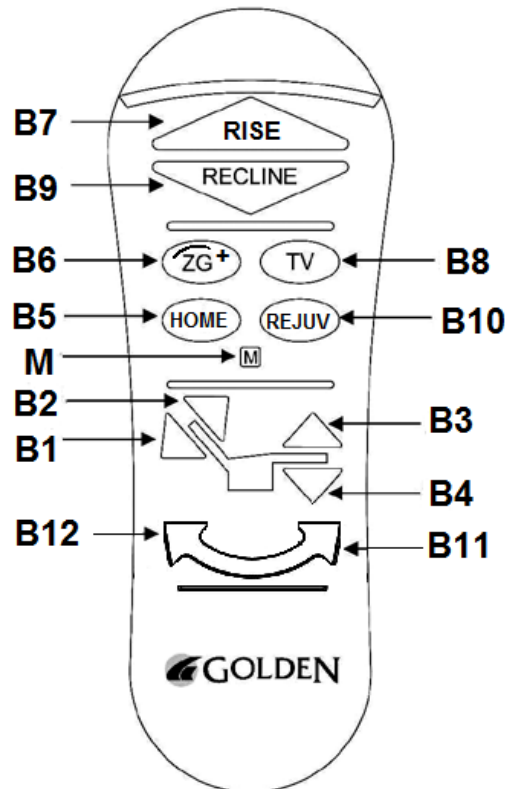

- Mit den Tasten RISE (B7) und RECLINE (B9) können Sie Ihren zweimotorigen Aufstehsessel wie einen einmotorigen Sessel bedienen (mit einer Fernbedienung mit zwei Tasten).
- Die ZG+-Taste (B6) bietet ein Gefühl der Schwerelosigkeit in Kombination mit der Neigungsbewegung der Wiege.
- Die Taste TV (B8) bringt den Sessel in die Fernsehposition
- Die HOME-Taste (B5) bringt den Sessel mit Aufstehhilfe in die Sitzposition.
- Mit der Taste REJUV (B10) können Sie Füße und Beine bequem über einen längeren Zeitraum hochlagern.
- Die Taste (M) dient dazu, die verschiedenen gespeicherten Positionen neu zu programmieren.
- Die Tasten ZG+, TV, HOME und REJUV entsprechen den von Golden Technologies vorprogrammierten Positionen. Nur ZG+, TV und REJUV können geändert werden.
- Die Taste (B11) hebt die Vorderseite des Aufstehsessels um maximal 30 ° an.
- Der Knopf (B12) senkt die Vorderseite des Aufstehsessels wieder bis zum Boden ab.
- Mit den Tasten (B1), (B2) (B3) und (B4), die das Schema eines Sessels mit Aufstehhilfe umgeben, können Sie die Neigung der Rückenlehne oder der Beinstütze verstellen oder die programmierbaren Tasten anpassen

1. **Setzen Sie sich mit der Lift-Funktion in Ihren Sessel.** Vor Ihrem Sessel, Rücken gedreht, Waden gegen die Beinstütze, drücken Sie den Knopf (B7) und heben Sie den Sessel auf die Höhe, die Ihnen zum Sitzen passt. Die Größe variiert von einer Person zur anderen entsprechend seiner Physionomie. Heben Sie den Sitz so hoch an, dass Sie nicht in den Sessel fallen können. **Sie könnten sich verletzen oder Ihren Sessel beschädigen.** Drücken Sie dann die Taste (B9). Passen Sie Ihre Position an, während sich der Sessel nach unten bewegt, um sich wohl zu fühlen. Drücken Sie die Taste, bis der Sessel steht (wobei die 4 Füße auf dem Boden ruhen), und lassen Sie dann die Taste los. **Den Sessel verlassen.** Drücken Sie die Taste (B7) und heben Sie den Sessel auf die Höhe, mit der Sie leicht aufstehen können. Lassen Sie die Taste los. Bringen Sie den Sessel nach dem Aufstehen mit der Taste (B9) (die 4 Füße des Sessels stehen auf dem Boden) wieder in seine Sitzposition, damit kein Kind, kein Haustier oder kein Gegenstand unter den Sessel rutschen kann.
2. **Um aus Ihrem Sessel mit Aufstehhilfe auszusteigen,** drücken Sie auf den Knopf (B7) und heben Sie den Sessel mit Aufstehhilfe auf die gewünschte Höhe an. Lassen Sie den Knopf los. Wenn Sie stehen, bringen Sie den Sessel mit Hilfe des Knopfes (B9) wieder in die Sitzposition (die Füße des Sessels stehen auf dem Boden), so dass kein Kind, Haustier oder Gegenstand unter den Sessel geraten kann.
3. **Um den Sessel mit der Twilight-Wippfunktion anzuheben,** drücken und halten Sie die Taste (B10) bis zur gewünschten Position und lassen Sie dann die Taste los.
4. **Um den Sessel von der Twilight-Wippfunktion abzusenken,** drücken und halten Sie die Taste (B5) bis zur gewünschten Position und lassen Sie dann die Taste los.
5. **Passen Sie Ihre Position an**
 1. **Um den Rücken zu senken,** halten Sie die Taste (B1) gedrückt, bis Sie die gewünschte Position erreicht haben, und lassen Sie dann die Taste los.
 2. **Um Ihren Rücken anzuheben,** halten Sie die Taste (B2) gedrückt, bis Sie die gewünschte Position erreicht haben, und lassen Sie dann die Taste los.
 3. **Um die Beinstütze anzuheben,** drücken und halten Sie die Taste (B3) bis zur gewünschten Position und lassen Sie dann die Taste los.
 4. **Um die Beinstütze abzusenken,** drücken und halten Sie die Taste (B4) bis zur gewünschten Position und lassen Sie dann die Taste los.

Inbetriebnahme und Fehlerbehebung der Fernbedienung (Kalibrierung)

Sie müssen das folgende Kalibrierungsverfahren durchführen, bevor Sie den Sessel zum ersten Mal benutzen. Das Steuerungssystem verlässt sich auf die Sensoren und den Speicher, um korrekt zu funktionieren. Die Durchführung dieses Verfahrens gewährleistet, dass Ihr Sessel ordnungsgemäß funktioniert.

1. Stehen Sie neben Ihrem Aufstehsessel und drücken und halten Sie gleichzeitig die folgenden drei Knöpfe: (B1) + (B3) + (B12), bis der Aufstehsessel aufhört zu funktionieren.
2. Halten Sie die drei Tasten weiterhin gleichzeitig für weitere drei Sekunden gedrückt.
3. Sobald die Kalibrierung abgeschlossen ist, können Sie Ihren Aufstehsessel benutzen.

Fehlerbehebung

ACHTUNG, von Zeit zu Zeit kann es vorkommen, dass das Kontrollsystem neu kalibriert werden muss. Dies kann durch abnormale Umstände wie eine plötzliche Trennung von der Stromversorgung, Überspannungen oder Stromausfälle verursacht werden.

Wenn die Bewegung des Aufstehsessels nicht korrekt ist, kann eine Neukalibrierung des Systems das Problem beheben.

So programmieren Sie die Positionen der Tasten ZG+ (B6), TV (B8) und REJUV (B10) neu.

Wenn Sie eine Position finden, die Ihnen besser gefällt als die vorprogrammierten Positionen, können Sie diese Position auf einer der vorprogrammierten Positionen speichern. Sie können diese Position mithilfe einer der vorprogrammierten Tasten speichern.

1. Drücken Sie eine der drei Tasten (B6 oder B8 oder B10), bis der Aufstehsessel stoppt.
2. Passen Sie die Position mithilfe der 4 Knöpfe (B1, B2, B3, B4) nach Wunsch an.
3. Wenn Sie sich in der gewünschten Position befinden, drücken Sie die Taste (M). Die Fernbedienung schaltet sich aus und blinkt dann einmal. Sie haben 5 Sekunden Zeit, um die Taste zu drücken, die Sie in Schritt 1 gewählt haben. (B6 oder B8 oder B10) drücken, um die neue Position zu speichern. Die Fernbedienung hört auf zu blinken und zeigt Ihnen damit an, dass die Position gespeichert wurde.

Wenn Sie nicht innerhalb von 5 Sekunden eine der 3 Tasten gedrückt haben (oder nicht die richtige Taste gedrückt haben), wird die Programmiersequenz abgebrochen und Sie müssen die Schritte 1 bis 3 wiederholen.

Sie können die 3 Positionen beliebig oft neu programmieren.

Lassen Sie sich nicht in Ihren Sessel fallen, um sich hinzusetzen !

Nutzung der Funktion "Massieren & Heizen"

(wenn diese Option an Ihrem Sessel installiert ist)

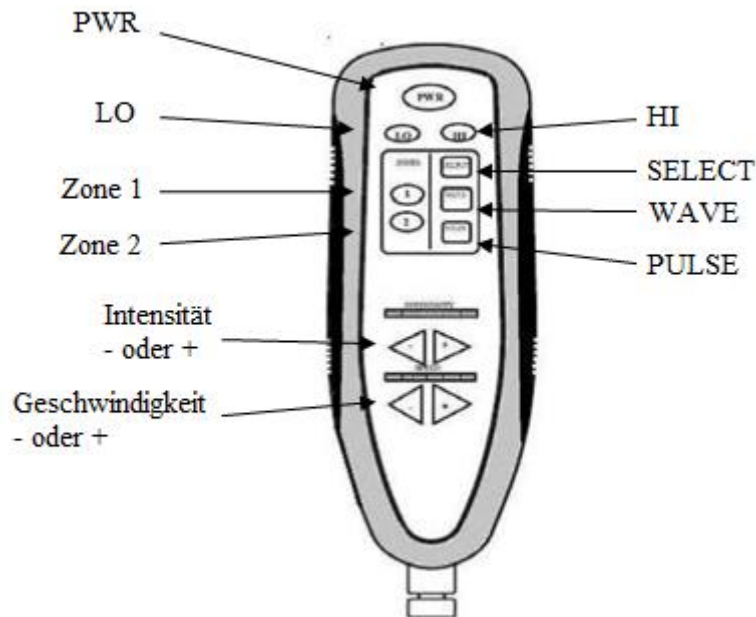

1. Um die Massagefunktion ein- oder auszuschalten, drücken Sie die Taste (PWR). Sie die Tasten (1) und (2) drücken, um den Massagebereich auszuwählen.

1. Wählen Sie die Dauer der Massage:

Durch einmaliges Drücken von (PWR) nimmt die Taste die grüne Farbe an und die Massagefunktion dauert 15 Minuten.

Ein langer Druck auf (PWR), die Taste nimmt die gelbe Farbe an und die Massagefunktion dauert 30 Minuten.

Um die Massagefunktion nach dem automatischen Stoppen des Timers (15 oder 30 Minuten) erneut zu starten, drücken Sie die Taste (PWR) oder eine der Zonenwahltasten (1) und (2).

2. Es stehen zwei Heizstärken zur Verfügung: (LO) - leichte Wärme und (HI) - starke Wärme. Zum Aktivieren oder Deaktivieren der Heizfunktion drücken Sie eine der beiden Tasten (LO) oder (HI). Die Heizung stoppt nach 30 Minuten Gebrauch.

3. Massieren Sie kontinuierlich. Mit den Tasten (SELECT) und Zone (1) und (2) können Sie eine kontinuierliche Massage auswählen: (1) für den unteren Rücken und (2) für den Sitz.

4. Zyklische Massage mit "Wellen". Drücken Sie die (WAVE) -Taste. Sie können die Massagezone auch durch Auswahl der Tasten (1) und (2) auswählen: (1) für den unteren Rücken und (2) für den Sitz.

5. Pulswechselmassage. Drücken Sie die Taste (PULSE). Sie können die Massagezone auch durch Auswahl der Tasten (1) und (2) auswählen: (1) für den unteren Rücken und (2) für den Sitz.

6. Mit den Tasten "INTENSITY" (-) und (+) wird die Intensität der Massage gemessen. Drücken Sie die Taste (-) oder (+), um die Intensität der Massage zu verringern oder zu erhöhen, unabhängig von der Art der Massage.

7. Mit den Tasten "SPEED" (-) und (+) regeln Sie die Frequenz der Massage. Drücken Sie die Taste (-) oder (+), um die Frequenz im Modus (PULSE) oder die Geschwindigkeit der Zyklen im Modus

(WAVE) zu verringern oder zu erhöhen.

Sicherheitssystem

Ihr Aufstehsessel von *Golden* ist mit einem Sicherheitssystem von 2 handelsübliche 9V-Batterien zum Einsetzen in den Transformator ausgestattet. Mit diesem System können Sie Ihren Sessel bei einem Stromausfall wieder in die Sitzposition bringen. Diese Batterien reichen aus, um Ihren Sessel aus der Aufsteh-Position oder Bettfunktion in die Sitz-Position zurückzubringen. Diese Batterien haben nicht genügend Energie oder Leistung, um Ihren Sessel dauerhaft, regelmäßig und über einen längeren Zeitraum zu betreiben, wenn keine Stromversorgung (230 V) über das Stromnetz zur Verfügung steht. Die Batterien müssen nach jedem Gebrauch gewechselt werden. Diese Batterien müssen jedes Jahr gewechselt werden, da sie entladen sind, auch wenn Sie sie nicht benutzt haben. (Batterien sind nicht im Lieferumfang Die enthalten)

Betriebsanzeige

Ihr Sessel ist mit einer Kontroll-Leuchte für die 1-Motoren-Fernbedienung und 2 "Standard"-Motoren sowie beleuchteten Tasten für die Fernbedienungen "Autodrive" und "Twilight" ausgestattet. Diese Anzeige leuchtet auf oder die Hintergrundbeleuchtung der Tasten leuchtet auf, wenn Sie eine der Tasten auf der Fernbedienung drücken (dies zeigt an, dass Ihre Fernbedienung angeschlossen ist und funktioniert).

Ihr Aufstehsessel von *Golden* verfügt außerdem über zwei Kontroll-Leuchten, je eine am Transformator und eine am Netzkabel, das den Motor mit dem Transformator verbindet. Diese Leuchten leuchten dauerhaft (grün), wenn Ihr Sessel an die Stromversorgung (230 V) angeschlossen ist. Diese LED-Anzeigen bilden die «*Smartek-Technologie*»



Wenn die LED auf dem Trafogehäuse nicht leuchtet, funktioniert Ihr Sessel nicht. Überprüfen Sie alle elektrischen Anschlüsse. Stellen Sie sicher, dass alle Anschlüsse richtig angeschlossen sind und dass die Steckdose, an die der Sessel angeschlossen ist, mit Strom versorgt wird. (Schließen Sie beispielsweise eine Nachttischlampe an und überprüfen Sie deren Funktion.)

Mit diesen Selbstdiagnose-LED`s können Sie schnell und einfach den Status der Verbindungen (z. B. einen Kurzschluss, ein gequetschtes oder getrenntes Verbindungskabel) und der elektrischen Komponenten (Transformator durch Überspannung bei einem Gewitter verbrannt) überprüfen. Diese LED`s werden dazu verwendet, um eine mögliche Fehlfunktion zu diagnostizieren. Bei Bedarf auch Ihr regionaler Fachhändler den Fehler oder die defekten Teile identifizieren.

Wenn Ihr Sessel einen Fehler aufweist, nutzen Sie ihn nicht mehr, bis Sie herausgefunden haben, wo der Defekt liegt (Problem mit Transformator, Fernbedienung, Kabeln oder elektrischen Anschlüssen, Problem mit der Mechanik oder dem Motor ...).

Wenden Sie sich an Ihren Fachhändler, bei dem Sie Ihren Sessel gekauft haben. Er kann den Fehler beheben, eingreifen und gegebenenfalls eine Reparatur durchführen.

Es werden Ihnen einige einfache Fragen zu Ihrem Sessel gestellt, z. B. Modell- und Seriennummer. Sie finden die Modell- und Seriennummer Ihres Sessels auf Ihrer Rechnung oder Ihrem Sessel und auf der Rückseite Ihres Sessels auf dem Metallrahmen.

Sie werden gefragt, ob alle LED`s grün leuchten oder ob eine nicht aufleuchtet. Überprüfen Sie, ob die alle Verbindungen korrekt hergestellt sind.

Wartung und Instandhaltung

Ihr Sessel benötigt turnusmäßig einige Kontrollen. Sie können einige dieser Prüfungen selbst durchführen und Ihren Händler bitten, Sie für andere zu unterstützen. Indem Sie diese Empfehlungen befolgen, stellen Sie sicher, dass Sie Ihren Sessel viele Jahre lang problemlos benutzen können. Wenn Sie Fragen zu diesem Service haben, wenden Sie sich bitte an Ihren Fachhändler.

- Bevor Sie die Polster Ihres Sessels reinigen, wenden Sie sich an Ihr Fachgeschäft, um die geeigneten Substanzen und die empfohlene Reinigungsmethode zu verwenden
- Halten Sie den Sessel trocken und vermeiden Sie Flüssigkeitsspritzer. **Ihr Sessel ist ausschließlich für den Innenbereich bestimmt.**
- Überprüfen Sie die Kabel regelmäßig, um sicherzustellen, dass sie nicht beschädigt, gequetscht oder getrennt sind. Wenn eines der Kabel beschädigt ist, ziehen Sie den Stecker aus der Steckdose und wenden Sie sich an Ihren Fachhändler.
- Überprüfen Sie regelmäßig die verschiedenen Kabel-Stecker, um sicherzustellen, dass sie fest und unbeschädigt sind. Wenn es ein Problem gibt, ziehen Sie Ihren Sessel aus der Steckdose und wenden Sie sich an Ihren Fachhändler.
- Wechseln Sie die beiden 9-V-Batterien (im Inneren des Transformators) nach jedem Gebrauch (bei einem Stromausfall). Wechseln Sie diese Batterien jedes Jahr, auch wenn sie nicht verwendet wurden. Sie werden auch dann entladen, wenn Sie sie nicht benutzt werden.

Geräuschentwicklung an Ihrem Sessel

Der Sessel hat einen Rahmen mit verschiedenen Gelenken, Scharnieren und Holzteilen, daher können u.U. bei der Nutzung Geräusche entstehen **und stellen keinen Mangel dar.**

Wenn Sie mittig und mit dem Gesäß hinten an der Rückenlehne anliegend sitzen und der Sessel trotzdem Geräusche macht, können Sie wie folgende Punkte prüfen:

- Überschreiten Sie/ist Ihr Körpergewicht nahe der maximale Belastbarkeit des Sessels? Angaben dazu finden Sie im Verkaufskatalog
- Stehen alle 4 Füße fest auf dem Boden? Einstellen der 2 einstellbaren Dreh-Füße. (vgl. Seite 7)
- Alle Gelenke/Scharniere am Metallrahmen mit WD 40 einsprühen, nach ca. 15 Minuten wiederholen
- Die Schrauben lösen, die den Metallrahmen mit den Holzteilen verbindet und mit WD 40 einsprühen, Schrauben einige Mal rein- und rausdrehen, nach ca. 15 Minuten wiederholen
- Auf richtiges Lüften des Raumes achten → Holz kann sich ausdehnen und zusammen ziehen
- Ein Motor macht Geräusche → austauschen (Garantiebedingungen beachten)

Bei Fragen wenden Sie sich bitte an Ihren regionalen Fachhändler.

Garantien

Golden garantiert über seinen **Medtrade-Fachhändler** dem ersten Benutzer des Sessels, dass die unten aufgeführten elektrischen oder mechanischen Elemente fehlerfrei sind. Golden wählt zwischen der Option, das Teil zu reparieren oder das defekte Teil auszutauschen, sofern die normalen Nutzungsbedingungen erfüllt sind (siehe unten). Die Inanspruchnahme der Garantie muss von **Medtrade** genehmigt werden.

10 Jahre Garantie

Golden gewährt 10 Jahre Garantie auf den Metallrahmen des Aufstehsessels. Die anfallende Arbeitszeit in den ersten 2 Jahren wird ebenfalls übernommen. Die Garantie berücksichtigt nicht die Transportkosten (Sessel oder defekte Teile) oder die Kosten, die für die Inspektion des Sessels und der Diagnose anfallen.

5 Jahre eingeschränkte Garantie

Golden gewährt 5 Jahre Garantie auf den Motoren des Aufstehsessels. Die Garantie berücksichtigt nicht die Transportkosten (Sessel oder defekte Teile) oder die Kosten, die für die Inspektion des Sessels und der Diagnose anfallen.

3 Jahre eingeschränkte Garantie

Golden gewährt 3 Jahre Garantie auf den Holzrahmen des Aufstehsessels. Die Garantie berücksichtigt nicht die Transportkosten (Sessel oder defekte Teile) oder die Kosten, die für die Inspektion des Sessels und der Diagnose anfallen.

2 Jahre eingeschränkte Garantie

Golden gewährt 2 Jahre Garantie auf die Sesselmechanik (Aufsteh- und Schaukelmechanik), den Transformator und die Fernbedienung. Die Garantie berücksichtigt nicht die Transportkosten (Sessel oder defekte Teile) oder die Kosten, die für die Inspektion des Sessels und der Diagnose anfallen.

DIESE GARANTIE GELTEN FÜR NORMALE NUTZUNGSBEDINGUNGEN.

Die Garantie gilt zum Beispiel nicht:

- bei Abnutzung/Verschleiß von Teilen, insbesondere von Stoffen und Bezügen
- wenn das von der Garantie abgedeckte Teil eine unsachgemäße Verwendung oder mangelhaft gewartet/unsachgemäß behandelt wurde, während des Transports oder durch Nutzung beschädigt, von nicht autorisierten Personen modifiziert oder repariert wurde
- wenn die elektrischen Komponenten einem Stoß ausgesetzt waren (Fernbedienung auf den Boden gefallen, eine Halterung/Haken dafür ist seitlich unter dem rechten Armlehnenpolster vorhanden, um diese Situation zu vermeiden)
- wenn sich die Kabel/Stecker in schlechtem Zustand befinden (Kabel abgerissen oder durchtrennt, wenn der Sessel bewegt wird (z. B. zum Reinigen von Böden), nicht Reinigen (Ansammlung von Staub) oder blankem Kabel (z. B. von einem Haustier angenagt).
- wenn elektrische Bauteile Flüssigkeiten oder Überspannungen ausgesetzt waren (Blitzschlag)
- wenn der Abstand zur Wand nicht eingehalten wird
- wenn der Benutzer in den Sessel fällt/sich fallen lässt
- wenn der Sessel über die Gewichtstoleranzgrenzen hinaus benutzt wird (wie im jeweils gültigen Sesselkatalog angegeben)
- zur Deckung der Kosten für unnötige Servicebesuche beim Reparaturbetrieb (schlechte Kabel-/Stecker-Verbindung, allgemeine elektrische Installation fehlerhaft, Informationen/Produktinformationen)

5 Jahre Garantie für den *Brisa*-Bezug des Japanischen Herstellers **Ultrafabrics**



Medtrade garantiert für die Brisa-Beschichtung für einen Zeitraum von 5 Jahren ab Kaufdatum gegen Material- und Verarbeitungsfehler. Diese Garantie ist nicht übertragbar und auf den ursprünglichen Käufer beschränkt.

Diese Garantie deckt keine Ansprüche für Zustände oder Schäden ab, die durch Missbrauch, Unfälle, Missbrauch, Fahrlässigkeit oder mangelnde Sorgfalt bei der Reinigung und Pflege des Gewebes verursacht wurden. Diese Garantie deckt auch keine Ansprüche auf Kratzer, Risse, übermäßigen oder abrasiven Verschleiß ab und deckt keine Ansprüche auf Schäden, die durch Reparaturen, Manipulationen oder Modifikationen des Produkts durch andere Personen als Medtrade verursacht wurden. Sofern dies nicht ausdrücklich schriftlich von Medtrade genehmigt wurde.

Informationen, die aufbewahrt werden müssen

Diese Informationen sind nützlich, wenn Sie Ersatz- oder Zubehörteile benötigen:

- Kaufdatum:/...../ 20.....
- Modell:
- Seriennummer: OS2.....
- Kontaktinformationen zum Fachgeschäft, bei dem Sie den Sessel gekauft haben:
.....
.....
.....

⚠ Achtung! ⚠

Lassen Sie keine Kinder/Tiere mit/im dem Sessel spielen.

Die Beinstütze knickt beim Herunterfahren ein, ein Kind/Tier könnte verletzt werden.

Halten Sie den Sessel immer in sitzender Position, wenn Sie ihn nicht benutzen. Halten Sie Hände und Füße von der Mechanik fern.

Nur sein gewöhnlicher Benutzer sollte den Sessel benutzen.

